

ZANUSSI

WASHING MACHINE СТИРАЛЬНАЯ МАШИНА FJS 974 N

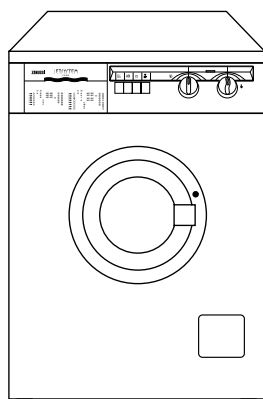

INSTRUCTION BOOKLET
РУКОВОДСТВО ПО ЭКСПЛУАТАЦИИ

Dear customer,

Please read these operating instructions carefully and pay particular attention to the safety notes indicated in the first pages. We recommend that you keep this instruction booklet for future reference and pass it on to any future owners.

Transport damages

When unpacking the appliance, check that it is not damaged. If in doubt, do not use it and contact the Service Centre.

Guide to use the Instruction Book

The following symbols will be found in the text to guide you throughout the instructions:



Safety instructions



Hints and tips



Environmental information

Our contribution to the protection of the environment: we use recycled paper.

Content

Warnings	4-5
Discarding	5
Tips for environmental protection	5
Technical specifications	6
Installation	7
Transit devices	7
Positioning	7
Water inlet	8
Water drainage	8
Electrical connection	8
Your new washing machine	9
Description of the appliance	9
Door locked indicator light	9
Detergent dispenser drawer	9
Use	10
Control panel	10
Controls	10
Washing hints	11
Sorting the laundry	11
Temperatures	11
Maximum loads	11
Laundry weights	11
Removing stains	11
Detergents and additives	12
Operating sequence	13-14
International wash code symbols	15
Washing programmes	16-17
Maintenance	18
Bodywork	18
Detergent dispenser drawer	18
Drain filter	18
Water inlet filter	19
Emergency emptying out	19
Frost precautions	19
Something not working?	20-21

Warnings

The following warnings are provided in the interests of overall safety. You must read them carefully before installing or using the appliance.

General safety

- In the event of a fault, do not attempt to repair the appliance yourself. Repairs carried out by inexperienced persons may cause damage.
- If repairs are needed, contact an authorised service centre and ask for genuine spare parts.
- This appliance is designed to be used by adults. Children must not be allowed to touch the controls or play with the product.
- During high temperature wash cycles the glass door becomes very hot. Do not touch it.
- Pets sometimes climb into washing machines. Check the drum before each use.

Installation

- All internal packing must be removed before using the appliance. Serious damage may be caused to the machine or adjacent furniture if the protective transit devices are not removed or are not completely removed. Refer to the relevant paragraph in the instruction book.
- Any electrical work required to install this appliance must be carried out by a qualified electrician.
- Any plumbing work required to install this appliance must be carried out by a qualified plumber.
- After having installed the machine, check that it is not standing on its electrical supply cable.
- If the appliance is placed on a carpeted floor, ensure that air can circulate freely between the adjustable feet and the floor.

Use

- This appliance is designed for domestic use. It must not be used for purposes other than those for which it was designed.
- Only wash fabrics which are designed to be machine washed. Follow the instructions on each garment label.
- Do not overload the appliance. Follow the instructions in the instruction book.
- Make sure that all pockets are empty. Objects such as coins, safety pins, pins and screws can cause extensive damage.
- Do not machine wash garments saturated with petroleum, methylated spirits, trichlorethylene, etc. If such fluids have been used to remove stains prior to washing, wait until they have completely evaporated from the fabric before placing garments in the appliance.
- Place small items such as socks, belts, etc. in a cloth bag or pillowcase to prevent them getting trapped between the drum and the tub.
- Use only the recommended quantities of fabric softener. An excessive amount could damage the laundry.
- Leave the porthole door slightly ajar when the appliance is not in use. This preserves the door seal and prevents the formation of musty smells.
- Always check that water has emptied out before opening the door. If not, drain the water following the instructions in the instruction book.
- Always unplug the appliance and shut the water tap after use.

Child safety

- Children are often not aware of the dangers of electrical appliances. When the machine is working, children should be carefully supervised and not allowed to play with the appliance.
- The packaging components (e.g. plastic film, polystyrene) can be dangerous to children - suffocation! Keep them out of children's reach.

- Keep all detergents in a safe place out of children's reach.
- When the appliance is to be scrapped, pull the plug out of the socket, cut off the electrical supply cable and destroy the plug with the remaining cable. Disable the door catch in order to prevent children from becoming trapped inside while playing.

Discarding

Packaging materials

The materials marked with the symbol  are recyclable.

>PE< polyethylene

>PS< polystyrene

>PP< polypropylene

This means that they can be recycled by disposing of them properly in appropriate collection containers.

Machine

Use authorised disposal sites for your old appliance. Help to keep your country tidy!

Tips for environmental protection

To save water, energy and to help protect the environment, we recommend that you follow these tips:

- Normally soiled laundry may be washed without prewashing in order to save detergent, water and time (the environment is protected too!).
- The machine works more economically if it is fully loaded.
- When small loads are washed, use only half to two thirds of the recommended amount of detergent.
- With adequate pre-treatment, stains and limited soiling can be removed; the laundry can then be washed at a lower temperature.
- Measure out detergent according to the water hardness, the degree of soiling and the quantity of laundry being washed.

Technical specifications

DIMENSIONS	Height	85 cm
	Width	60 cm
	Depth	45 cm

MAXIMUM LOAD	Cotton	4.5 kg
	Synthetics, delicate fabrics	1.5 kg
	Woollens	1 kg

SPIN SPEED		900 rpm max. for cotton & linen 900 rpm max. for programme "P"
------------	--	---

POWER SUPPLY VOLTAGE/FREQUENCY		220-230V/50 Hz
TOTAL POWER ABSORBED		2200 W
MINIMUM FUSE PROTECTION		10 A

WATER PRESSURE	Minimum	5 N/cm ²
	Maximum	80 N/cm ²

 This appliance complies with the following EEC Directives:
73/23/EEC of 19/02/73 relating to low voltage
89/336/EEC of 03/05/89 relating to electromagnetic compatibility

Installation

Transit devices

 All transit bolts and packing must be removed before using the appliance.

You are advised to keep all transit devices so that they can be refitted if the machine ever has to be transported again.

1. Using a spanner, unscrew and remove the rear right-hand bolt.
2. Lay the machine on its back, taking care not to squash the hoses. This can be avoided by placing one of the corner packing pieces between the machine and the floor.

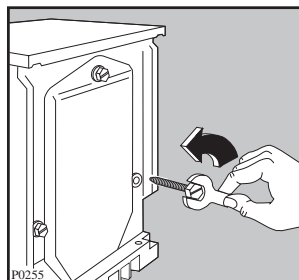

3. Remove the polystyrene block from the underside of the machine.
4. Release the two plastic bags by removing the adhesive strip. Carefully remove the right-hand bag (1) then the left-hand bag (2) by pulling them towards the centre of the machine.

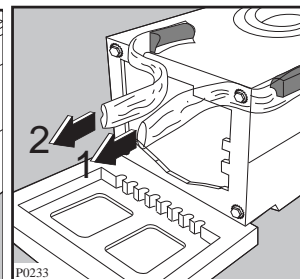
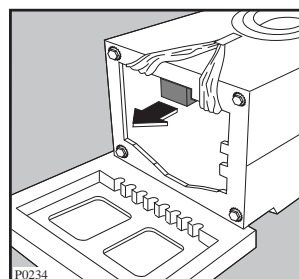

5. Set the machine upright and remove the two remaining bolts from the back.
6. Pull out the three plastic pegs from the holes into which the bolts were fitted.
7. Plug the open holes with the plugs which you will find on the back of the machine.

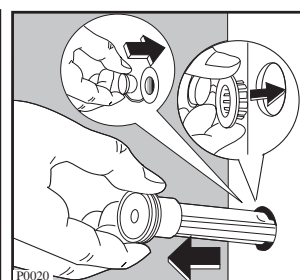
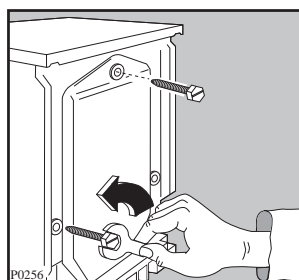

Positioning

Install the machine on a flat hard floor.

Make sure that air circulation around the machine is not impeded by carpets, rugs etc. Check that the machine does not touch the wall or other kitchen units.

Carefully level by screwing the adjustable feet in or out. Never place cardboard, wood or similar materials under the machine to compensate for any unevenness in the floor.

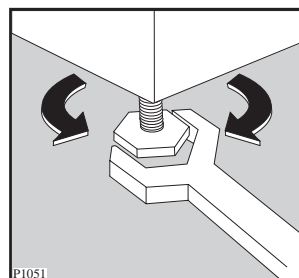

Water inlet

Connect the water inlet hose to a tap with a 3/4" thread after having inserted the small filter "A" supplied with the machine.

The other end of the inlet hose which connects to the machine can be turned in any direction. Simply loosen the fitting, rotate the hose and retighten the fitting, making sure there are no water leaks.

The inlet hose must not be lengthened. If it is too short and you do not wish to move the tap, you will have to purchase a new, longer hose specially designed for this type of use.

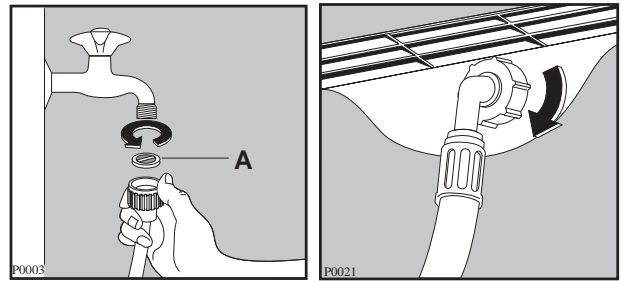

Water drainage

The end of the drain hose can be positioned in three ways:

Hooked over the edge of a sink using the plastic hose guide supplied with the machine. In this case, make sure the end cannot come unhooked when the machine is emptying.

This could be done by tying it to the tap with a piece of string or attaching it to the wall.

In a sink drain pipe branch. This branch must be above the trap so that the bend is at least 60 cm above the ground.

Directly into a drain pipe at a height of not less than 60 cm and not more than 90 cm.

The end of the drain hose must always be **ventilated**, i.e. the inside diameter of the drain pipe must be larger than the outside diameter of the drain hose.

The drain hose must not be kinked. Run it along the floor; only the part near the drainage point must be raised.

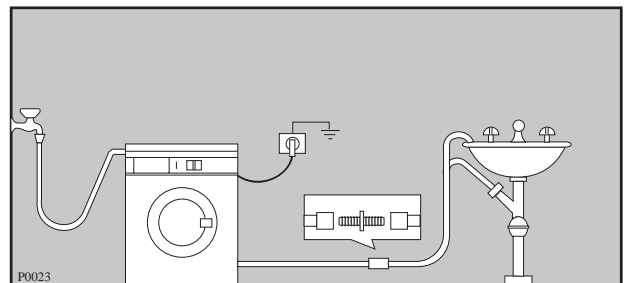
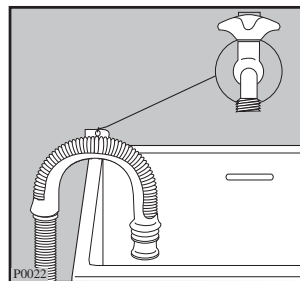

Electrical connection

This machine is designed to operate on a 220-230 V, single-phase, 50 Hz supply.

Check that your domestic electrical installation can take the maximum load required (2.2 kW), also taking into account any other appliances in use.

Connect the machine to an earthed socket, in accordance with current wiring regulations.



The manufacturer declines any responsibility for damage or injury through failure to comply with the above safety precaution.

Should the appliance power supply cable need to be replaced, this should be carried out by our Service Centre.

Your new washing machine

Your new washing machine, fitted with the Zanussi “JET SYSTEM”, meets all modern requirements for effective treatment of laundry with low water, energy and detergent consumption.

Even small loads are washed “economically” because the amount of water used is regulated automatically according to the load and type of fabric.

- **The temperature selector dial** allows you to choose the most suitable temperature for your laundry.
- **Automatic cooling of the wash water to 60°C** before draining, with the 95°C programmes. This reduces thermal shock to fabrics, helping to prevent creasing.
- **The special wool programme** with its new delicate wash system treats your woollens with extreme care.
- **The anti-unbalance device** ensures that the washing machine remains stable when spinning.

Description of the appliance



- 1 Detergent dispenser drawer
- 2 Control panel
- 3 “Door locked” indicator light
- 4 Door handle
- 5 Filter
- 6 Adjustable feet

Door locked indicator light

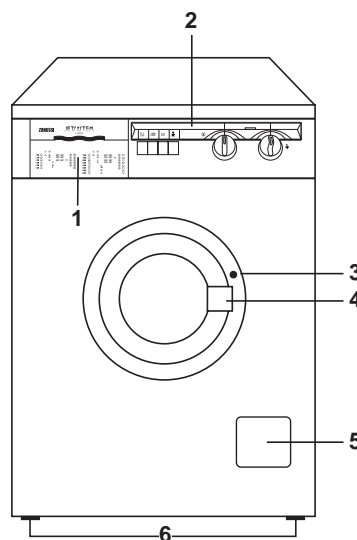
The door stays locked throughout the wash cycle, which is indicated by a light located next to the door handle. The door cannot be opened until the light has gone out.



Detergent dispenser drawer

-  Prewash
-  Main wash
-  Fabric softener

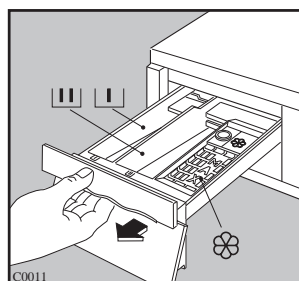

Use

Control panel

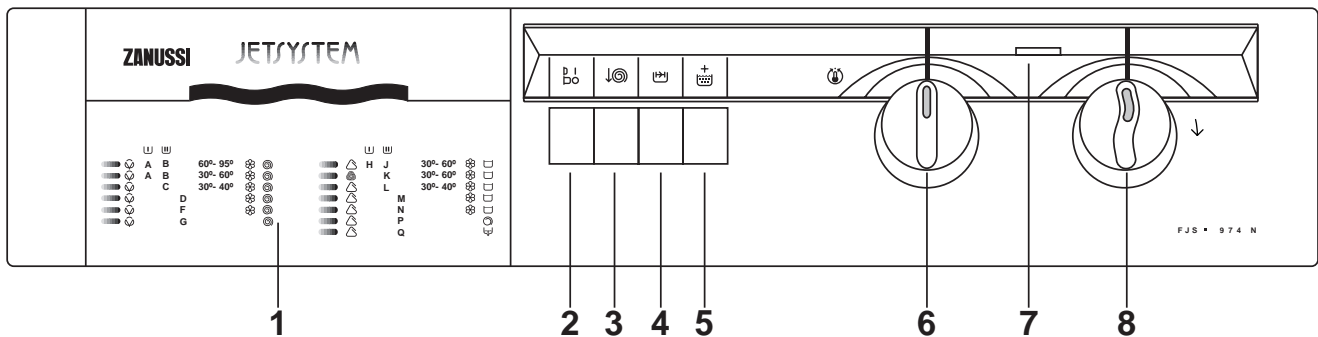

1 Programme chart

The programme chart on the front side of the detergent dispenser drawer provides a general view of programmes available.

2 ON/OFF button

By pressing this button the machine is switched on and off.

3 Spin reduction button

By pressing this button the final spin speed is reduced to 650 rpm.

4 Quick wash button

By pressing this button with programmes for cotton and synthetics the wash time is reduced by approx. 35 minutes.

This button is particularly useful when slightly soiled garments have to be washed.

Max. temperature: 60°C.

5 Intensive rinse button

By pressing this button with normal programmes for cotton and linen, rinses are carried out with more water.

It is recommended in those areas where water is particularly soft and for people with sensitive skin.

6 Temperature selector dial

By turning this dial to the right or to the left it is possible to select the desired temperature.

Position : the machine uses water taken directly from the water supply, without heating it.

7 Control light

It is on when the machine is started and goes off when the ON/OFF button is pressed again.

8 Programme selector dial

By turning it **clockwise**, you choose the desired wash programme.

Important!

The programme selector must be turned only when the machine is off.

Washing hints

Sorting the laundry

- Follow the wash code symbols on each garment label and the manufacturer's washing instructions.
- Sort the laundry as follows:
whites, coloureds, synthetics, delicates, woollens.
- Never wash whites and coloureds together. Whites may lose their "whiteness" in the wash.
- New coloured items may run in the first wash; they should therefore be washed separately the first time.
- **Make sure that no metal objects are left in the laundry (e.g. hair clips, safety pins, pins).**
- Button up pillowcases, close zip fasteners, hooks and poppers. Tie any belts or long tapes.
- Remove persistent stains before washing. Rub particularly soiled areas with a special detergent or detergent paste.
- Treat curtains with special care. Remove hooks or tie them up in a bag or net.

Temperatures

- 60°-95°** for normally soiled white cottons and linen (e.g. tea cloths, towels, tablecloths, sheets...)
- 60°** for normally soiled, colour fast garments (e.g. shirts, night dresses, pyjamas...) in linen, cotton or synthetic fibres and for lightly soiled white cotton (e.g. underwear).
- ✳ (cold) 30°-40°** for delicate items (e.g. net curtains), mixed laundry including synthetic fibres and woollens bearing the label «pure new wool, machine washable, non-shrink».

Maximum loads

Recommended loads are indicated in the programme charts.

General rules:

Cotton, linen: drum full but not too tightly packed;

Synthetics: drum no more than half full;

Delicate fabrics and woollens: drum no more than one third full.

Washing a maximum load makes the most efficient use of water and energy.

For heavily soiled laundry, reduce the load size.

Laundry weights

The following weights are indicative:

Bathrobe	1200 g
Napkin	100 g
Quilt cover	700 g
Sheet	500 g
Pillow case	200 g
Tablecloth	250 g
Towelling towel	200 g
Tea cloth	100 g
Night dress	200 g
Ladies' briefs	100 g
Man's work shirt	600 g
Man's shirt	200 g
Man's pyjamas	500 g
Blouse	100 g
Men's underpants	100 g

Removing stains

Stubborn stains may not be removed by just water and detergent. It is therefore advisable to treat them prior to washing.

Blood: treat fresh stains with cold water. For dried stains, soak overnight in water with a special detergent then rub in the soap and water.

Oil based paint: moisten with benzine stain remover, lay the garment on a soft cloth and dab the stain; treat several times.

Dried grease stains: moisten with turpentine, lay the garment on a soft surface and dab the stain with the fingertips and a cotton cloth.

Rust: oxalic acid dissolved in hot water or a rust removing product used cold. Be careful with rust stains which are not recent since the cellulose structure will already have been damaged and the fabric tends to hole.

Mould stains: treat with bleach, rinse well (whites and fast coloureds only).

Grass: soap lightly and treat with bleach (whites and fast coloureds only).

Ball point pen and glue: moisten with acetone (*), lay the garment on a soft cloth and dab the stain.

Lipstick: moisten with acetone as above, then treat stains with methylated spirits. Remove any residual marks from white fabrics with bleach.

Red wine: soak in water and detergent, rinse and treat with acetic or citric acid, then rinse. Treat any residual marks with bleach.

Ink: depending on the type of ink, moisten the fabric first with acetone (*), then with acetic acid; treat any residual marks on white fabrics with bleach and then rinse thoroughly.

Tar stains: first treat with stain remover, methylated spirits or benzine, then rub with detergent paste.

(* **do not use acetone on artificial silk.**

Detergents and additives

Good washing results also depend on the choice of detergent and use of the correct quantities to avoid waste and protect the environment. Although biodegradable, detergents contain substances which, in large quantities, can upset the delicate balance of nature.

The choice of detergent will depend on the type of fabric (delicates, woollens, cottons, etc.), the colour, washing temperature and degree of soiling.

All commonly available washing machine detergents may be used in this appliance:

- powder detergents for all types of fabric;
- powder detergents for delicate fabrics (60°C max) and woollens;
- liquid detergents, preferably for low temperature wash programmes (60°C max) for all types of fabric, or special for woollens only.

The detergent and any additives must be placed in the appropriate compartments of the dispenser drawer before starting the wash programme.

If using concentrated powder or liquid detergents, a programme **without** prewash must be selected.

The washing machine incorporates a recirculation system which allows an optimal use of the concentrated detergent.

Pour liquid detergent into the dispenser drawer compartment marked  **just before** starting the programme.

Any fabric softener or starching additives must be poured into the compartment marked  before starting the wash programme.

Follow the product manufacturer's recommendations on quantities to use and **do not exceed the «MAX» mark in the detergent dispenser drawer.**

Quantity of detergent to be used

The type and quantity of detergent will depend on the type of fabric, load size, degree of soiling and hardness of the water used.

Water hardness is classified in so-called "degrees" of hardness. Information on hardness of the water in your area can be obtained from the relevant water supply company, or from your local authority.

Follow the product manufacturers' instructions on quantities to use.

Use less detergent if:

- you are washing a small load;
- the laundry is lightly soiled;
- large amounts of foam form during washing.

Degrees of water hardness

Level	Characteristic	Degrees	
		German °dH	French °T.H.
1	soft	0-7	0-15
2	medium	8-14	16-25
3	hard	15-21	26-37
4	very hard	more than 21	more than 37

Operating sequence

Before washing your first load of laundry, we recommend that you run a cotton cycle at 60°C, with the machine empty, in order to remove any manufacturing residue from the drum and tub. Pour half a measure of detergent into the main wash compartment and start up the machine.

1. Place the laundry in the drum

Open the door.

Place the laundry in the drum, one item at a time, shaking them out as much as possible.

Close the door.

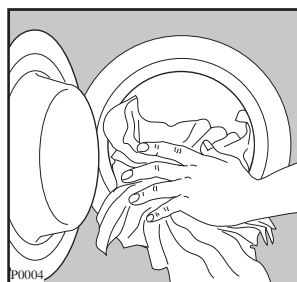

2. Measure out the detergent

Pull out the dispenser drawer until it stops. Measure out the amount of detergent recommended by the manufacturer in a graduated cup and pour it into the main wash compartment .

If you wish to carry out the prewash, pour detergent into the appropriate compartment marked .

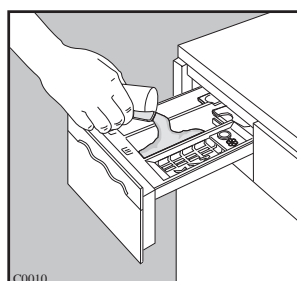

3. Measure out the additives

If required, pour fabric softener into the compartment marked  without exceeding the «MAX» mark.

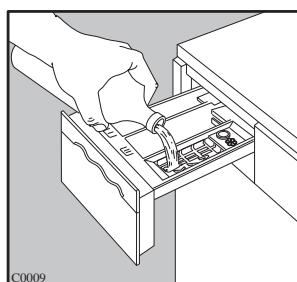

4. Select the required option(s)

Depress one or more buttons depending on the selected programme.

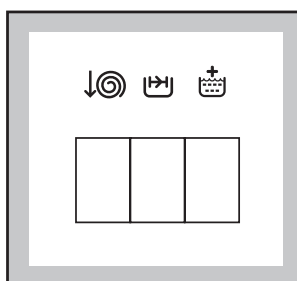

5. Select the temperature

Turn the temperature selector dial to the required temperature.

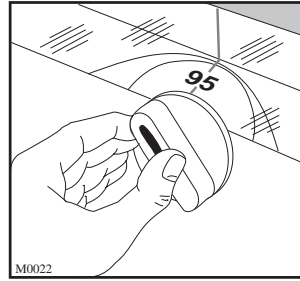

6. Select the required programme

Turn the programme selector dial **clockwise** to the required programme.

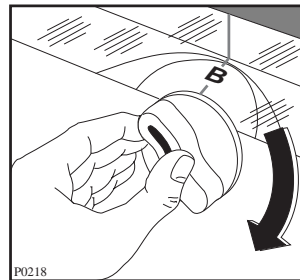

7. Start the machine

Before starting up the machine check that:

- the appliance is plugged in,
- the water supply tap is turned on,
- the drain hose is correctly and securely positioned,
- the door and the detergent dispenser drawer are closed.

Depress the ON/OFF button: the mains-on light and door locked light will illuminate and the machine starts operating.

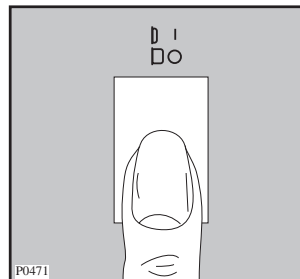

8. At the end of the programme

The machine stops automatically.

If you have selected a programme for synthetics, delicates or wool, the machine will stop with the water of the last rinse left in the tub, to prevent the fabric from creasing. To drain the water and spin, select programme **P**, to drain only, select programme **Q**.

The door is controlled by a safety device which releases 2 minutes after the end of the programme.

The door can only be opened when the door locked light is off.

Switch the machine off by depressing the ON/OFF button again. The mains-on light goes out.

Remove the laundry.

Turn the drum by hand to make sure it is completely empty, so as to avoid any forgotten items being damaged in a subsequent wash (e.g. shrinking) or their colour running into a load of whites.













Release any buttons which have been pressed.



When the programme has finished you are advised to unplug the appliance and turn off the water tap.





Leave the door ajar to air the machine.





International wash code symbols







These symbols appear on fabric labels, in order to help you choose the best way to treat your laundry.

Energetic wash  	 Max. wash temperature 95°C	 Max. wash temperature 60°C	 Max. wash temperature 40°C	 Max. wash temperature 30°C	 Hand wash	 Do not wash at all
	Delicate wash	  				

 Bleaching	 Bleach in cold water	 Do not bleach
---	---	--



















 Ironing	 Hot iron max 200°C	 Warm iron max 150°C	 Lukewarm iron max 110°C	 Do not iron
---	---	--	---	--

 Dry cleaning	 Dry cleaning in all solvents	 Dry cleaning in perchlorethylene, petrol, pure alcohol, R 111 & R 113	 Dry cleaning in petrol, pure alcohol and R 113	 Do not dry clean
--	---	--	--	---

 Drying	 Flat	 On the line	 On clothes hanger	 high temperature  low temperature Tumble dry	 Do not tumble dry
--	---	--	--	---	--

Programme table





Normal programmes for cotton and linen

Programme	Temperature	Fabric	Additional function with buttons	Max. quantity of laundry	Consumption rates*		
					Energy kWh	Water litres	Time min.
A	60°-95°	WHITES WITH PREWASH, i. e. highly soiled work shirts, sheets, tablecloths, underwear, handtowels	  	4.5 kg	2.0	60	145
B	60°-95°	WHITES WITHOUT PREWASH, i. e. normally soiled sheets, handtowels, kitchen towels, underwear	  	4.5 kg	1.7	51	130
A	30°-60°	COLOUREDS WITH PREWASH, i.e. highly soiled sheets, tablecloths, handtowels	  	4.5 kg	1.3	60	140
B	30°-60°	COLOUREDS, linen or cotton, underwear, towelling	  	4.5 kg	1.00	51	125
C	30°-40°	COLOUREDS sheets used for a short time, slightly soiled garments, sportswear, etc.	  	4.5 kg	0.55	51	95
D Rinses	COLD	Additional rinses for handwashed garments	 	4.5 kg	0.1	40	45
F Softening starching	COLD	Freshly washed garments that have to be starched or softened		4.5 kg	-	16	20
G Spin		Normal spin for handwashed laundry		4.5 kg	-	-	10

* These consumption rates are indicative and depend on the quantity and type of laundry, on the water and environment temperature. They refer to the warmest temperature of water allowed for each programme.

Programme table

Delicate programmes for synthetics, delicates  and woollens 

Programme	Temperature	Fabric	Additional function with buttons	Max. quantity of laundry	Consumption rates*		
					Energy kWh	Water litres	Time min.
H	30°-60°	SYNTHETICS WITH PREWASH highly soiled synthetics, underwear, non-iron shirts, blouses		1.5 kg	1	56	90
J	30°-60°	SYNTHETICS WITHOUT PREWASH synthetics, underwear, slightly soiled non-iron shirts		1.5 kg	0.7	50	75
K	30°-40°	WOOLLENS  wash programme for woollens, for items with the wool symbol or with the label "does not felt" or "maschine washable"		1 kg	0.45	45	55
L	30°-40°	DELICATES for all delicate fabrics, i.e. curtains		1.5 kg	0.45	43	50
M Rinses	COLD	Handwashed garments can be rinsed with this programme		1.5 kg	0.02	33	25
N Softening	COLD	Softening for handwashed laundry		1.5 kg	-	13	10
P Short spin		Separate spin for handwashed laundry		1.5 kg	-	-	5
Q Drain		To drain the last rinse water of these programmes		1.5 kg	-	-	1

* These consumption rates are indicative and depend on the quantity and type of laundry, on the water and environment temperature. They refer to the warmest temperature of water allowed for each programme.

The water of the last rinse of these programmes is not emptied out to prevent the formation of creases. To drain water only, select programme **Q**. To drain and spin, programme **P**.

Maintenance

1. Bodywork

Clean the outside of the machine with warm water and a neutral, non-abrasive household detergent. Rinse with clean water and dry with a soft cloth.

Important: do not use methylated spirits, solvents or similar products to clean the bodywork.

2. Detergent dispenser drawer

After a while, detergents and fabric softeners leave deposits in the drawer.

Clean the drawer from time to time by rinsing it under a running tap. To remove the drawer from the machine, press the button in the rear left-hand corner.

To facilitate cleaning, the top part of the additive compartments can be removed.

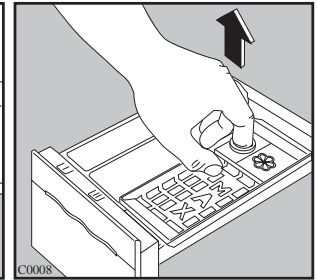
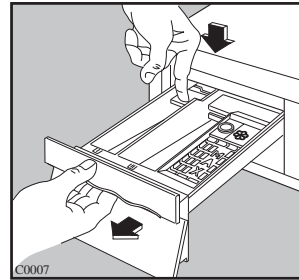

Detergent can also accumulate inside the drawer recess: clean it with an old toothbrush. Refit the drawer after cleaning.

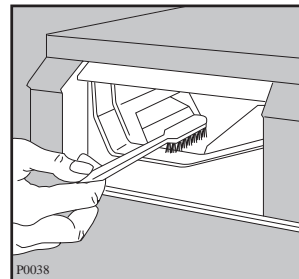

3. Drain filter

The drain filter collects threads and small objects inadvertently left in the laundry. Check regularly that the filter is clean.

Open the filter door.

Place a container under the filter and unscrew it.

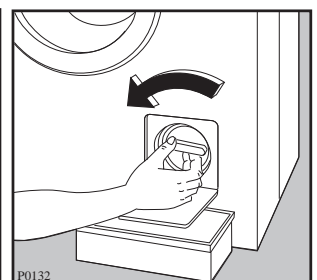
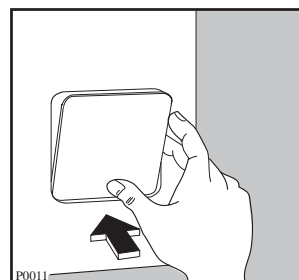

Pull out the filter.

Clean the filter under a running tap, then refit it, screwing it fully in.

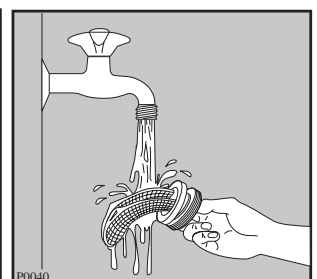
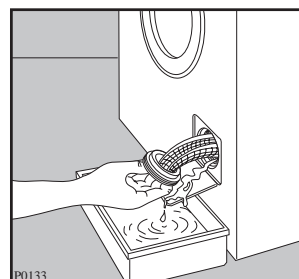

4. Water inlet filter

If you notice that the machine is taking longer to fill, check that the filter in the water inlet hose is not blocked.

Turn off the water tap.

Unscrew the hose from the tap and remove the filter.

Clean it with a stiff brush.

Refit the filter and screw the hose back onto the tap.

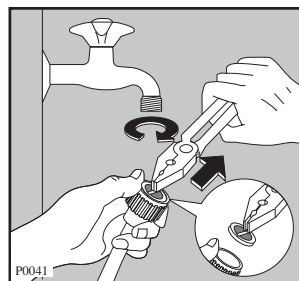

5. Emergency emptying out

If the water is not discharged (outlet pump is blocked, filter or outlet hose are clogged), proceed as follows to empty out the machine:

- pull out the plug from the power socket;
- close the water tap;
- if necessary, wait until the water has cooled down;
- place a bowl on the floor;
- put the outlet hose end into the bowl and let the water come out.

Should it not be possible to have access to the outlet hose because, for example, the appliance is built in the kitchen furniture, slightly loosen the outlet filter after placing a bowl on the floor, to let the water come out slowly.

At the end screw the filter again.

6. Frost precautions

If the machine is installed in a place where the temperature could drop below 0°C, proceed as follows:

- Close the water tap and unscrew the water inlet hose from the tap.
- Place the end of the outlet hose and that of the inlet hose in a bowl placed on the floor.
- Select the draining programme **Q** and run it until the machine stops.
- Switch the machine off.
- Remove the plug from the socket.
- Screw the water inlet hose back on and put the outlet hose back in its place.

By doing this, any water remaining in the machine is removed, avoiding the formation of ice and, consequently, breakage of the affected parts.

When you use the machine again, make sure that the ambient temperature is above 0°C.

Something not working?

Problems which you can resolve yourself.

Problem	Possible cause
<ul style="list-style-type: none"> • The machine does not start up: 	<ul style="list-style-type: none"> • Check that the door is firmly closed. • Check that the machine is plugged in and that there is power at the socket. • Check that the main fuse has not blown. • Check that the programme selector dial is positioned correctly. • Check that the ON/OFF button has been depressed.
<ul style="list-style-type: none"> • The machine does not fill: 	<ul style="list-style-type: none"> • Check that the water tap is open. • Check that water is coming out of the tap. • Check that the inlet hose is not squashed or kinked. • Check that the filter in the inlet hose is not blocked. • Check that the door is closed.
<ul style="list-style-type: none"> • The machine fills then empties immediately: 	<ul style="list-style-type: none"> • The end of the drain hose is too low. Refer to relevant paragraph in “water drainage” section.
<ul style="list-style-type: none"> • The machine does not empty and/or does not spin: 	<ul style="list-style-type: none"> • Check that the drain hose is not squashed or kinked. • A programme which ends with water in the drum has been selected. • Check that the filter is clean.
<ul style="list-style-type: none"> • There is water on the floor: 	<ul style="list-style-type: none"> • Too much detergent or unsuitable detergent (creates too much foam) has been used. • Check whether there are any leaks from one of the inlet hose fittings. It is not always easy to see this as the water runs down the hose; check to see if it is damp. • Check that the drain hose is not damaged.
<ul style="list-style-type: none"> • The machine vibrates or is noisy: 	<ul style="list-style-type: none"> • Check that all the transit bolts and packing have been removed. • Check that the machine is not resting against anything. • Check that the support feet are resting firmly on the ground. • Check that the laundry is evenly distributed in the drum. • Maybe there is very little laundry in the drum.

Problem	Possible cause
<ul style="list-style-type: none"> • The door will not open: 	<ul style="list-style-type: none"> • The programme is still running. • The door lock has not been released, the door locked light is still on. • There is water in the drum.
<ul style="list-style-type: none"> • Spinning starts late or the machine does not spin: 	<ul style="list-style-type: none"> • The electronic unbalance detection device has cut in because the laundry is not evenly distributed in the drum. The laundry is redistributed by reverse rotation of the drum. This may happen several times before the unbalance disappears and normal spinning can resume. If, after 10 minutes, the laundry is still not evenly distributed in the drum, the machine will not spin. In this case, redistribute the load manually and reselect the spin programme.
<ul style="list-style-type: none"> • The machine makes an unusual noise: 	<ul style="list-style-type: none"> • The machine is fitted with a type of motor which makes an unusual noise compared with other traditional motors. This new motor ensures a softer start and more even distribution of the laundry in the drum when spinning, as well as increased stability of the machine.
<ul style="list-style-type: none"> • No water is visible in the drum: 	<ul style="list-style-type: none"> • Machines based on modern technology operate very economically using very little water without affecting performance.
<ul style="list-style-type: none"> • Unsatisfactory washing results: 	<ul style="list-style-type: none"> • Too little detergent or unsuitable detergent has been used. • Stubborn stains have not been treated prior to washing. • The correct temperature or programme was not selected. • Excessive laundry load.
<ul style="list-style-type: none"> • Detergent residue is left after the wash cycle: 	<ul style="list-style-type: none"> • This is most probably due to non soluble components contained in modern detergents. It is not a sign of inadequate rinsing. Brush or shake the garments and, if necessary, wash them again.
<ul style="list-style-type: none"> • Foam remains after the last rinse: 	<ul style="list-style-type: none"> • Modern detergents can produce foam even after rinsing, but this will not affect the quality of the wash.

If you are unable to identify or solve the problem, contact our service centre. Before telephoning, make a note of the model, serial number and purchase date of your machine: the Service Centre will require this information.

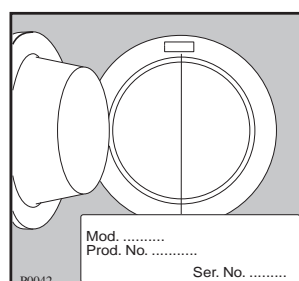

Для пользователя

Перед установкой и началом использования машины изучите внимательно наши рекомендации. Их соблюдение обеспечивает надежную работу машины. Все пользователи машины должны знать правила ее эксплуатации. Сохраните эту инструкцию на случай, если машину придется перевозить на новое место или продать. Тот, кто после Вас будет ею пользоваться, должен иметь возможность ознакомиться с машиной и ее функциями, а также с указаниями по ее безопасной эксплуатации.

О повреждениях и неисправностях, а также об отсутствии каких-либо деталей надо сообщить продавцу машины.

Некоторые параграфы данного руководства помечены символами, имеющими следующее значение:



Здесь Вы найдёте важные сведения по эксплуатации Вашей стиральной машины. Несоблюдение данных требований может привести к нанесению ущерба людям и имуществу.



Обозначает информацию для правильной эксплуатации машины и для достижения лучших результатов.



Обозначает важную информацию по охране природы.

Наш вклад в защиту окружающей среды: мы используем только бумагу из вторсырья.

Содержание

Указания по безопасной эксплуатации машины	24-25	Уход за машиной и чистка	38
Охрана окружающей среды	25	■ Чистка корпуса машины	38
Рекомендации по охране окружающей среды	25	■ Чистка дозатора стирального порошка	38
Технические данные	26	■ Чистка фильтра сливного шланга	38
Установка	27	■ Чистка фильтра наливного шланга	39
■ Крепления, установленные на время перевозки	27	■ Аварийный слив воды	39
■ Расположение	27	■ Предотвращение замерзания	39
■ Подключение машины к водопроводу	28	Если машина не работает	40-41
■ Подключение к канализации	28		
■ Подключение к электросети	28		
Ваша новая стиральная машина	29		
Описание машины	29		
■ Сигнальная лампа блокировки загрузочного люка	29		
■ Дозатор моющего средства	29		
Описание панели управления	30		
■ Панель управления	30		
■ Рекомендации для стирки	31		
Сортировка белья	31		
Температура	31		
Перед загрузкой белья	31		
Максимальная загрузка	31		
Вес белья	31		
Выведение пятен	31-32		
Моющие средства и добавки	32		
Количество используемого моющего средства	32		
■ Как пользоваться машиной	33-34		
■ Этикетки на белье с указаниями по стирке	35		
■ Программы стирки	36-37		



Указания по безопасной эксплуатации машины

Для пользователя

Перед установкой и началом использования машины изучите внимательно наши рекомендации. Их соблюдение обеспечивает надежную работу машины. Все пользователи машины должны знать правила ее эксплуатации. Сохраните эту инструкцию на случай, если машину придется перевозить на новое место или продать. Тот, кто после Вас будет ею пользоваться, должен иметь возможность ознакомиться с машиной и ее функциями, а также с указаниями по ее безопасной эксплуатации.

Установка и обслуживание

- Машина предназначена исключительно для использования в домашнем хозяйстве; поэтому, ее надо использовать именно так, как указано в данной инструкции. Если машину используют для иных целей, то есть риск получения травм и повреждения имущества.
- Только специалист имеет право установить машину и подключить ее к электросети, а также, при необходимости, открыть и наладить ее механизм. Если это сделаете Вы сами, то существует опасность плохого функционирования машины. Это может привести к травмам или к повреждению обстановки помещения, где установлена машина.
- Ремонт должен производиться уполномоченной изготовителем фирмой с использованием фирменных запчастей. Не пытайтесь самостоятельно ремонтировать машину!
- Машина не должна стоять на шлангах: наливной и сливной шланги должны лежать свободно, без перегибов, а сама машина должна стоять на ровной и прочной поверхности.

Эксплуатация стиральной машины

- Пользоваться стиральной машиной могут только взрослые. Во время стирки и сушки загрузочный люк машины может сильно нагреваться. Поэтому, во время работы машины возле нее не должны находиться дети.
- Не начинайте загрузку белья в машину, не убедившись в том, что барабан пуст.
- Не перегружайте машину бельем (см. раздел “Максимальное заполнение”).
- Стирайте только бельё, предназначенное для машинной стирки. Следуйте инструкциям на этикетке каждой вещи.
- Бюстгалтеры с “косточками” нельзя стирать в машине, так как косточки могут порвать другое белье и повредить механизм машины.

- Такие предметы, как монеты, гвозди, заколки, булавки, иголки, могут серьезно повредить машину. Поэтому перед загрузкой белья в машину нужно проверить, пусты ли карманы стираемых изделий. Застегните все пуговицы и молнии.
 - Мелкие предметы, такие как, например, чулки, пояса, ленты и пр., нужно для стирки заложить в мешочек, иначе во время стирки они могут застрять между баком и барабаном.
 - При стирке белья следуйте указаниям производителя стиральных порошков и средств полоскания. Используйте только стиральные порошки с нормированным пенообразованием, то есть порошки, предназначенные для автоматической машинной стирки. Передозировка моющих средств может привести к серьезным повреждениям, как белья, так и машины.
 - Не используйте Вашу машину для химчистки. Не производите отбеливание или окраску белья в стиральной машине. Те вещи, для удаления пятен с которых были использованы химические вещества, нужно аккуратно прополоскать в воде перед их загрузкой в машину.
- Согласно Закону “О защите прав потребителей”, при нарушении установленных правил установки и эксплуатации ущерб, причинённый вследствие таких нарушений, не возмещается, требования по недостаткам, возникшим в результате таких нарушений, не удовлетворяются.**
- Перед открытием загрузочного люка необходимо каждый раз проверять отсутствие воды в барабане. Если вода не слилась, то следуйте указаниям руководства по эксплуатации.
 - По окончании стирки закройте водопроводный кран и выключите главный выключатель (отключите питание). Когда машина не используется, ее загрузочный люк должен быть приоткрытым. Тогда уплотнение загрузочного люка не потеряет своей эластичности.

Безопасность детей

- Зачастую дети не осознают опасности электроприборов. Во время работы машины необходимо следить за детьми и не позволять им играть с ней.
- Упаковочные материалы (такие как полиэтиленовая плёнка, пенопласт) являются опасными и могут стать причиной удушья. Держите их вне досягаемости детей.
- Содержите все моющие средства в безопасном месте, вне досягаемости детей.
- Для утилизации машины необходимо отрезать кабель питания и вывести из строя замок загрузочного люка, чтобы в машине не могли закрыться дети.

Охрана окружающей среды

• Повторное использование упаковочных материалов

Материалы, обозначенные символом  могут использоваться повторно.

>PE< = полиэтилен

>PS< = полистирол

>PP< = полипропилен

Для их утилизации необходимо укладывать их в специальные места (или контейнеры).

■ Утилизация машины

Для правильной утилизации машины необходимо обратиться за справкой в местный муниципалитет.

Рекомендации по охране окружающей среды

Для экономии потребления воды и электроэнергии, а также для охраны окружающей среды, рекомендуем Вам придерживаться следующих рекомендаций:

- Используйте машину с полной загрузкой белья, но не перегружая барабан.
- Используйте программу предварительной стирки только для очень грязного белья.
- Добивайтесь соответствия количества моющего средства жёсткости водопроводной воды, количеству белья и степени его загрязнённости.
- Выбирайте “короткую” программу для мало загрязнённого белья.
- При стирке небольших количеств белья используйте от половины до двух третей рекомендуемого количества моющего средства.

Технические данные

РАЗМЕРЫ	Высота	85 см
	Ширина	60 см
	Глубина	45 см
НОМИНАЛЬНАЯ ЗАГРУЗКА СУХОГО БЕЛЬЯ	Хлопок	4,5 кг
	Синтетика	1,5 кг
	Шерсть	1 кг
СКОРОСТЬ ОТЖИМА		900 об/мин макс. для хлопка и льна 900 об/мин для программы "P"
ПИТАНИЕ	Напряжение	220-230В/50 Гц
	Потребляемая мощность	2200 Вт 10А
НАПОР ВОДЫ	Минимум	5 Н/см ²
	Максимум	80 Н/см ²

 Машина соответствует директивам ЕЭС № 89/336/ЕЕГ и 73/23/ЕЕГ.

Установка

Крепления, установленные на время перевозки

 Перед использованием машины необходимо удалить все крепления для перевозки и упаковочные материалы.

Рекомендуем вам сохранить все транспортные крепления на случай перевозки машины на новое место.

1. При помощи гаечного ключа отвинтите и удалите правый болт на задней панели.
2. Положите машину на заднюю панель, стараясь не пережать шланги. Этого можно избежать, положив один из пенопластовых уголков под машину.

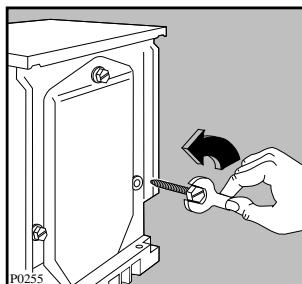

3. Удалите пенопластовый поддон из-под машины.
4. Удалив липкую ленту, снимите два полиэтиленовых пакетика. Осторожно снимите сначала правый пакетик (1), затем левый пакетик (2) в сторону центра машины.

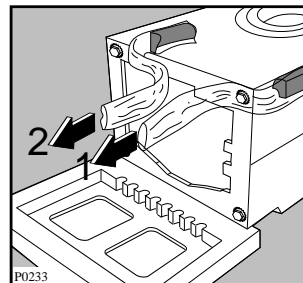
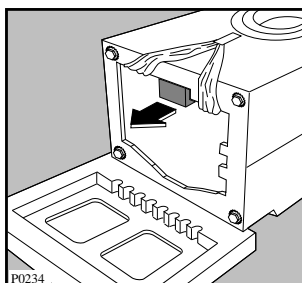

5. Поставьте машину в вертикальное положение и удалите остальные два болта с задней панели.
6. Выньте три пластмассовых заглушки из отверстий, в которые были завинчены болты.
7. Закройте отверстия пластмассовыми пробками, которые вы найдёте на задней панели машины.

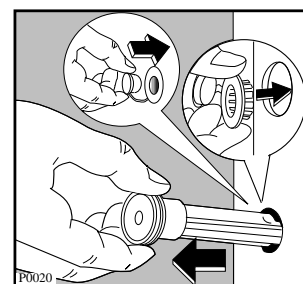
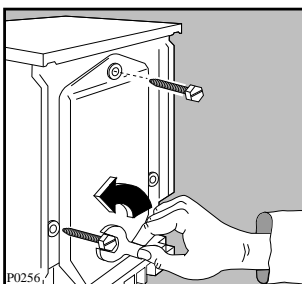

Расположение

Устанавливайте машину на горизонтальный, твёрдый пол.

Убедитесь, что циркуляция вокруг машины не затруднена коврами, ковровыми дорожками и т.д. Убедитесь, что машина не касается стен или кухонной мебели.

Тщательно выровняйте машину, завинчивая или отвинчивая регулирующиеся ножки. Никогда не подкладывайте картон, куски дерева или другие материалы для компенсации неровностей пола.

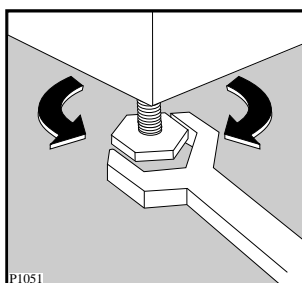

Подключение машины к водопроводу

Подключите наливной шланг к водопроводному крану с резьбой 3/4", предварительно установив в него маленький фильтр "А", прилагающийся к машине.

Другой конец наливного шланга, подключающийся к машине, может быть повернут в любом направлении. Ослабьте гайку, поверните шланг и вновь затяните гайку, проверив отсутствие течей воды. Наливной шланг нельзя вытягивать. Если он слишком короткий, и вы не хотите передвигать кран, то вам следует купить новый, более длинный шланг, специально предназначенный для данных целей.

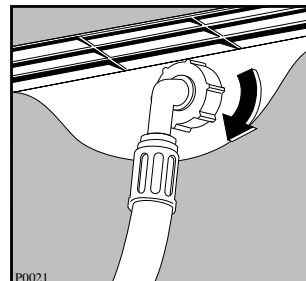
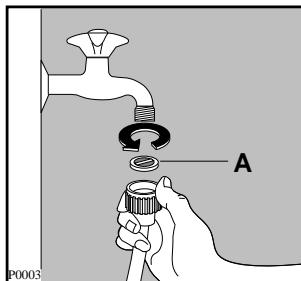

Подключение к канализации

Конец сливного шланга можно устанавливать тремя способами:

Повесить на край раковины при помощи пластмассовой направляющей, входящей в комплект машины. В этом случае убедитесь, что шланг не соскочит во время слива воды.

Это можно устранить, привязав шланг к крану куском шпагата, или закрепив его на стене.

Подключить к ответвлению сливной трубы раковины. Данное ответвление должно быть над сифоном раковины, чтобы высота от пола составляла не менее 60 см.

Непосредственно к сливной трубе на высоте не менее 60 см и не более 90 см.

Конец сливного шланга должен всегда **вентилироваться**, то есть внутренний диаметр трубы должен быть шире наружного диаметра сливного шланга.

Нельзя перегибать сливной шланг. Он должен пролегать по полу и подниматься только рядом со сливной трубой.

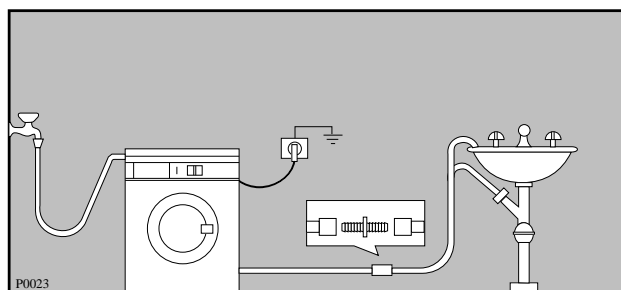
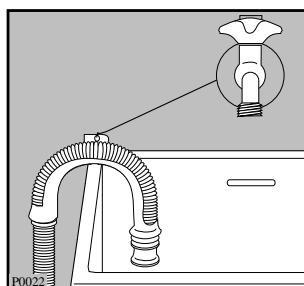

Подключение к электросети

Данная машина разработана для работы от электросети с однофазным напряжением 220-230 В, 50 Гц.

Убедитесь, что ваша домашняя электрическая система способна выдержать максимальную нагрузку (2,2 кВт), учитывая работу и других электроприборов.

Подключайте машину только к розеткам с заземлением, в соответствии с действующими правилами электротехники.



Изготовитель освобождается от любой ответственности за ущерб людям или имуществу в случае невыполнения вышеуказанных предосторожностей.

При необходимости замены кабеля питания прибора эта операция должна выполняться только специалистом из авторизованного изготовителем сервисного центра.

Ваша новая стиральная машина

Ваша новая стиральная машина, оборудованная системой фирмы Занусси “Джет систем”, удовлетворяет всем современным требованиям наилучшей стирки белья с наименьшим расходом воды, электроэнергии и моющего средства.

Даже маленькие количества белья стираются экономично, так как количество воды регулируется автоматически согласно загрузке и типу ткани.

- **Ручка выбора температуры** позволяет вам выбрать наиболее подходящую температуру для вашего белья.
- **Автоматическое охлаждение воды до 60°C** перед сливом при использовании программы 95°C. Это смягчает резкий перепад температуры ткани, что помогает избежать сминание белья.
- **Специальная программа для шерсти** с новой системой выстирает ваши шерстяные вещи с особой осторожностью.
- **Устройство контроля дисбаланса** обеспечит устойчивость машины во время отжима.

Описание машины

- 1 Дозатор моющего средства
- 2 Панель управления
- 3 Сигнальная лампа блокировки загрузочного люка
- 4 Ручка загрузочного люка
- 5 Фильтр
- 6 Регулируемые ножки

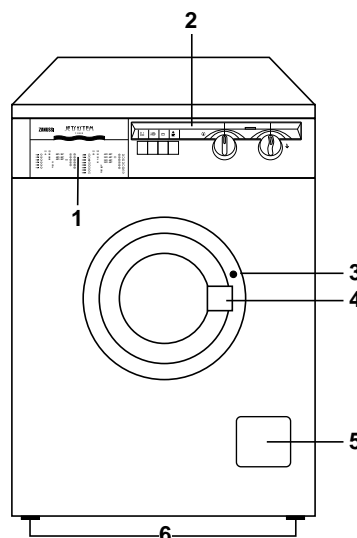

Сигнальная лампа блокировки загрузочного люка

Во время стирки загрузочный люк заблокирован, о чём сигнализирует лампа рядом с ручкой. До выключения лампы загрузочный люк невозможно открыть.

Дозатор моющего средства

- ☐ отделение для дозировки порошка предварительной стирки
- ☐ отделение для дозировки порошка основной стирки
- ☼ отделение для дозировки добавок, используемых при полоскании

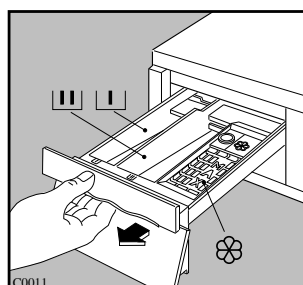

Описание панели управления

Панель управления

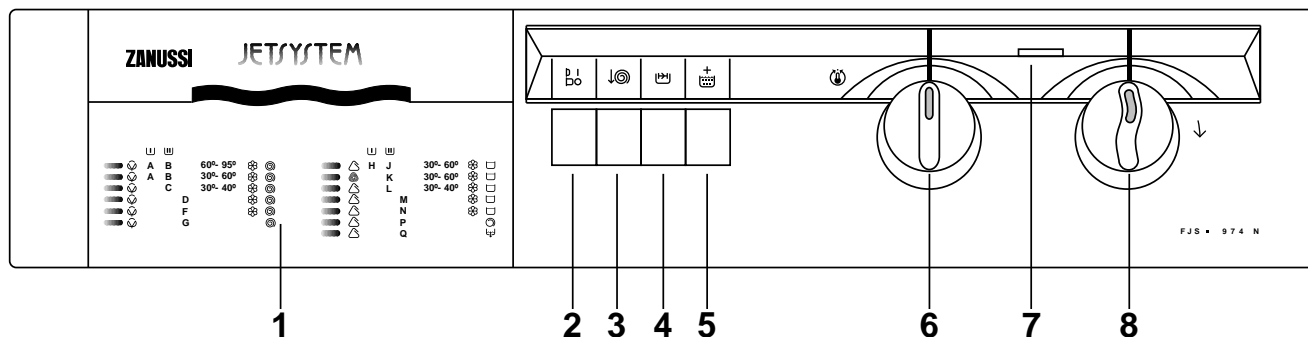

1 Программная карточка

Данная программная карточка на передней панели дозатора моющих средств даёт представление о всех имеющихся в распоряжении программах.

2 Вкл./Выкл.

Нажмите кнопку запуска машины. Машина заработает и сигнальная лампа “Выполнение программы” загорится.

3 Снижение скорости отжима

При нажатии данной кнопки скорость последнего отжима снижается до 650 об/мин.

4 Быстрая стирка

При нажатии данной кнопки с программами для хлопка и синтетики время стирки снижается приблизительно на 35 минут.

Данная функция особенно удобна при стирке белья с небольшой степенью загрязнения. Макс. температура: 60°C.

5 Усиленное полоскание

При нажатии этой кнопки с обычными программами для хлопка и льна полоскания выполняются с большим количеством воды.

Эта функция **рекомендуется** в тех зонах, в которых вода слишком мягкая, а также для людей с особенно чувствительной кожей.

6 Выбор температурного режима

Поворачивая ручку вправо или влево, можно выбрать необходимую программу.

Положение  : машина использует воду непосредственно из водопровода, не нагревая её.

7 Сигнальная лампа “Выполнение программы”

Сигнальная лампа включена во время работы машины и выключается в конце программы.

8 Выбор программы

Поверните селектор **вправо** и установите его на необходимую программу.

Внимание!

Ручка выбора программ должна поворачиваться только при выключенной машине.



Рекомендации для стирки

Сортировка белья

Необходимо руководствоваться символами на этикетках белья и инструкциями по стирке изготовителя.

Рассортируйте бельё следующим образом: белое бельё, цветное, синтетика, тонкие ткани, шерсть.

Температура

95° для белого хлопчатобумажного и льняного белья с обычной степенью загрязнения (например, салфетки, полотенца, скатерти, простыни...)

60° для цветного белья со средней степенью загрязнения (например, сорочки, ночные рубашки, пижамы...) из льняных, хлопчатобумажных или синтетических тканей и для малогрязного хлопчатобумажного белого белья (например, нижнего белья).

*** (холодная стирка) 30°-40°** для тонких тканей (например, занавесочные ткани), белья из смешанных волокон, включая синтетические и шерстяные, имеющие этикетку "чистая шерсть, пригодна для машинной стирки, не садится".

Перед загрузкой белья

Ни в коем случае не стирайте белое и цветное бельё вместе, так как во время стирки белое бельё может потерять свою белизну. Новое цветное бельё может полинять во время первой стирки, поэтому, в первый раз его следует стирать отдельно.

Убедитесь, что в белье не остались металлические предметы (например, закладки, шпильки, булавки).

Застегните наволочки, закройте застёжки-молнии, застегните крючки и кнопки. Завяжите все ремешки или длинные ленты. Перед стиркой выведите стойкие пятна. Очистите сильно загрязнённые участки белья специальным моющим средством или чистящей пастой.

Обращайтесь с занавесочными тканями с особенной осторожностью. Снимите крючки или завяжите их в мешок или сетку.

Максимальная загрузка

Рекомендуемая загрузка указывается в таблице программ.

Общие правила:

Хлопок, лён: барабан полон, но не утрамбован;

Синтетика: не более половины барабана;

Тонкие ткани и шерсть: не более трети барабана.

Стирка максимального количества белья позволяет наиболее эффективно использовать воду и электроэнергию.

Для очень грязного белья необходимо уменьшить количество загружаемого белья.

Вес белья

Ниже приводится приблизительный вес некоторых вещей:

халат	1200 г.
салфетка	100 г.
пододеяльник	700 г.
простыня	500 г.
наволочка	200 г.
скатерть	250 г.
махровое полотенце	200 г.
кухонное полотенце	100 г.
ночная рубашка	200 г.
женские трусы	100 г.
толстая мужская рубашка	600 г.
мужская рубашка	200 г.
мужская пижама	500 г.
сорочка	100 г.
мужские трусы	100 г.

Выведение пятен

Некоторые пятна могут не отстираться лишь только водой и моющим средством.

Следовательно, перед стиркой их необходимо обработать.

Пятна крови: свежие пятна необходимо обработать холодной водой. Сухие пятна крови необходимо замочить на ночь со специальным моющим средством и потереть в мыльном растворе.

Масляные краски: смочите пятновыводителем на бензиновой основе, разложив ткань на мягкой подстилке, и промокните пятно. Повторите операцию несколько раз.

Сухие жирные пятна: смочите скипидаром, кончиками пальцев прижмите к пятну хлопчатобумажную ткань, предварительно расстелив пятно на мягкую подстилку.

Ржавчина: горячий раствор оксалиновой соли или холодное средство для выведения пятен ржавчины. Будьте осторожными со старыми пятнами ржавчины, так как структура целлюлозы была повреждена и ткань может порваться.

Пятна плесени: обработайте отбеливателем, тщательно прополощите (только для белого и цветного белья, устойчивого к хлору).

Травяные пятна: слегка обработайте мылом, а затем растворённым отбеливателем (только для белого белья, устойчивого к хлору).

Шариковые ручки и клей: смочите ацетоном (*), промокните пятна, расстелив ткань на мягкую подстилку.

Губная помада: смочите ацетоном, как указано выше, затем обработайте пятна спиртом. Следы на белых тканях обработайте отбеливателем.

Красное вино: замочите с моющим средством, прополощите и обработайте уксусной или лимонной кислотой, после чего прополощите. Следы обработайте отбеливателем.

Чернила: в зависимости от состава чернил, смочите пятно сначала ацетоном (*), затем уксусной кислотой. Следы на белых тканях обработайте отбеливателем и тщательно прополощите.

Пятна гудрона: сначала обработайте пятновыводителем, спиртом или бензином, после чего специальной моющей пастой.

(*) не пользуйтесь ацетоном для обработки искусственного шёлка

Моющие средства и добавки

Хорошие результаты стирки зависят от выбора моющего средства и от его правильной дозировки. В то же время, в целях защиты окружающей среды избегайте передозировки моющих средств, поскольку, несмотря на биоразлагаемость, моющие средства содержат в себе элементы, способные нарушить хрупкое экологическое равновесие в природе.

Выбор моющего средства зависит от типа ткани (тонкие ткани, шерсть, хлопок и т.д.), цвета, температуры стирки и степени загрязнения.

В этой стиральной машине можно использовать все типы моющих средств, пригодных для стирки в стиральных машинах-автоматах, имеющиеся в продаже:

- порошкообразные моющие средства для всех типов тканей,
- порошкообразные моющие средства для тонких тканей (макс. температура 60°C) и шерсти.
- жидкие моющие средства, предназначенные для низкотемпературных программ стирки (макс. температура 60°C) для всех типов ткани, или специальные моющие средства для шерсти.

Моющее средство и добавки должны загружаться до начала программы стирки в специальные отсеки дозатора.

При использовании концентрированных порошкообразных или жидких моющих средств необходимо выбирать программу **без** предварительной стирки.

Стиральная машина оборудована системой циркуляции, которая обеспечивает наилучшее использование концентрированных моющих средств.

Жидкое моющее средство следует заливать **непосредственно** перед началом программы в отсек **(III)** дозатора моющего средства.

Жидкие добавки для смягчения или крахмаливания белья должны заливаться в отсек, обозначенный символом  до начала программы стирки.

Дозировку добавок и отбеливателя следует искать в рекомендациях изготовителя.

Не превышайте отметку “MAX” дозатора.

Количество используемого моющего средства

Тип и количество моющего средства зависят от типа ткани, загружаемого количества, степени загрязнения белья и от степени жёсткости используемой воды.

Жёсткость воды измеряется в так называемых “градусах”. Информация о жесткости воды может быть получена в специальных службах или в городской администрации. Следуйте инструкциям изготовителя моющего средства по дозировке.

Используйте меньшее количество моющего средства, если:

- Вы стираете небольшое количество белья
- бельё не очень грязное
- во время стирки образуется много пены.

Градусы жёсткости воды

Уровень жёсткости	Характеристика	Градусы	
		немецкие °dH	французские °Т.Н.
1	мягкая	0- 7	0-15
2	средняя	8-14	16-25
3	жёсткая	15-21	26-37
4	очень жёсткая	выше 21	выше 37

i Как пользоваться машиной



Перед началом эксплуатации машины включите программу стирки без белья при температуре 60°C, отключив предварительную стирку, чтобы прочистить барабан и все внутренние элементы машины. При этом в отделение дозатора “Основная стирка” следует насыпать 100 г стирального порошка. Теперь можно выполнить первую стирку.

1. Загрузка машины

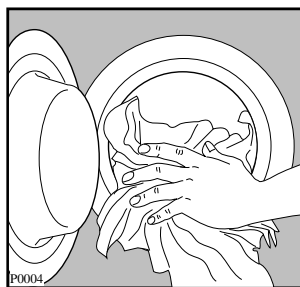
Откройте загрузочный люк.
Положите белье в машину, вещь за вещь, как можно более равномерно.
Не мните и не комкайте его.



2. Дозирование стирального порошка

Выдвиньте дозатор стирального порошка. Отмерьте нужное количество стирального порошка, учитывая вес стираемого белья. Засыпьте порошок в дозатор, в отсек . Если есть необходимость в предварительной стирке, то часть порошка засыпьте в отделение с обозначением .

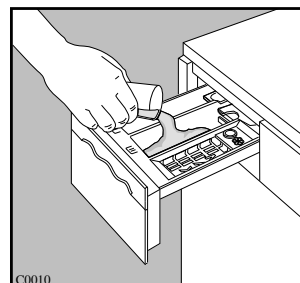

3. Добавки для полоскания

Добавки для полоскания следует налить в отделение с обозначением . Не превышайте дозировку. Задвиньте дозатор на место.

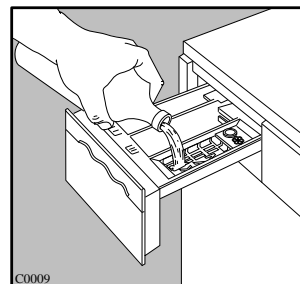

4. Использование кнопок

При желании нажмите необходимые кнопки дополнительных функций.

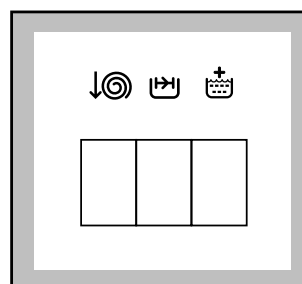

5. Выбор температуры стирки

Теперь следует установить температурный режим стирки.

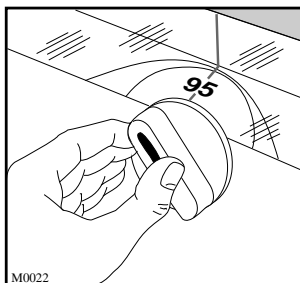

6. Выбор программы стирки

Поверните переключатель выбора программ по часовой стрелке, на необходимую программу.

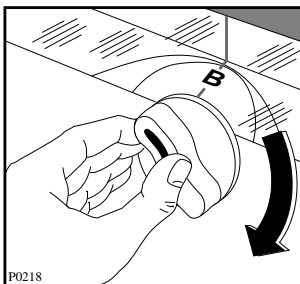

7. Запуск машины

Перед запуском машины проверьте, что:

- прибор включён
- водопроводный кран открыт
- сливной шланг правильно и надёжно установлен
- загрузочный люк и дозатор моющего средства закрыты

Нажмите кнопку ВКЛ/ВЫКЛ: загорится лампа выполнения программы и блокировки загрузочного люка, после чего машина начнёт работу.

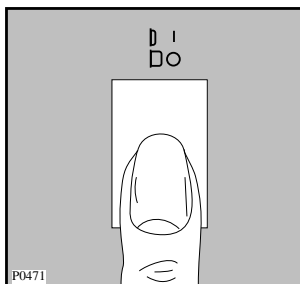

8. Окончание программы стирки

По окончании программы машина останавливается автоматически.

Если вы выбрали программу для синтетики, тонких тканей или шерсти, то машина прекратит работу с водой в баке, что предотвратит сминание белья. Для слива воды и отжима выберите программу **P**. Для выполнения лишь только слива выберите программу **Q**.

Загрузочный люк контролируется предохранительным устройством, которое позволит открыть люк только через 2 минуты после окончания работы.

Загрузочный люк можно открыть только после выключения лампы блокировки.

Выключите машину, вновь нажав кнопку ВКЛ/ВЫКЛ. Лампа выполнения программы выключится.

Выньте бельё.

Проверните барабан вручную, чтобы убедиться, что он пуст, так как забытые предметы могут испортиться (напр. сесть) или же полинять при стирке белого белья.

Отпустите все нажатые кнопки.



После завершения работы рекомендуем вынуть вилку из розетки и закрыть кран.

Оставьте люк приоткрытым для вентиляции машины.





i Этикетки на белье с указаниями по стирке



Очень часто на белье есть этикетки с указаниями по стирке.

<p>НОРМАЛЬНАЯ СТИРКА</p>  <p>СТИРКА</p>  <p>БЕРЕЖНАЯ СТИРКА</p>	 <p>Стирка при 95°</p>	 <p>Стирка при 60°</p>	 <p>Стирка при 40°</p>	 <p>Стирка при 30°</p>	 <p>Ручная стирка</p>	 <p>Не стирать в воде</p>
--	---	---	---	--	--	--

 <p>ОТБЕЛИВАНИЕ</p>	 <p>Можно отбеливать в холодной воде</p>	 <p>Не отбеливать</p>
---	---	--





 <p>ГЛАЖЕНИЕ</p>	 <p>Гладить при 200° макс.</p>	 <p>Гладить при 150° макс.</p>	 <p>Гладить при 110° макс.</p>	 <p>Не гладить</p>
--	---	---	--	---

 <p>ХИМЧИСТКА</p>	 <p>Химчистка любым растворителем</p>	 <p>Химчистка бензином, чистым спиртом, перхлоратом, R111 - R113</p>	 <p>Химчистка бензином, чистым спиртом, R113</p>	 <p>Не подлежит химчистке</p>
---	--	---	--	--

 <p>СУШКА</p>	 <p>Сушка в разостланном виде</p>	 <p>Сушка без отжима</p>	 <p>Сушка на плечиках</p>	 <p>Нормальная температура</p>  <p>Низкая температура</p> <p>Можно сушить в машине</p>	 <p>Не сушить в машине</p>
---	--	---	--	--	---

Программы стирки

Нормальная стирка - хлопок

Программа	Температура	Тип белья	Возможные дополнительные функции	Макс. кол. белья	Данные расхода*		
					Электр. кВтч	Вода л	Время мин.
A	60°-95°	БЕЛОЕ БЕЛЬЁ С ПРЕДВАРИТЕЛЬНОЙ СТИРКОЙ, т.е. рабочие рубашки, простыни, скатерти, нижнее бельё, полотенца с большой степенью загрязнения	  	4,5 кт	2,0	60	145
B	60°-95°	БЕЛОЕ БЕЛЬЁ БЕЗ ПРЕДВАРИТЕЛЬНОЙ СТИРКИ, т.е. простыни, полотенца, кухонные полотенца, нижнее бельё со средней степенью загрязнения	  	4,5 кт	1,7	51	130
A	30°-60°	ЦВЕТНОЕ БЕЛЬЁ С ПРЕДВАРИТЕЛЬНОЙ СТИРКОЙ, т.е. простыни, скатерти, полотенца с большой степенью загрязнения	  	4,5 кт	1,3	60	140
B	30°-60°	ЦВЕТНОЕ БЕЛЬЁ, льняное или хлопчатобумажное, нижнее бельё, полотенца	  	4,5 кт	1,00	51	125
C	30°-40°	ЦВЕТНОЕ БЕЛЬЁ, использованные ненадолго простыни, одежда и спортивная одежда с малой степенью загрязнения, и т.д.	  	4,5 кт	0,55	51	95
D Полоскание	ХОЛОДНАЯ СТИРКА	Дополнительные полоскания для выстиранной вручную одежды	 	4,5 кт	0,1	40	45
F Смягчение	ХОЛОДНАЯ СТИРКА	Свежевыстиранное бельё, которое следует крахмалить или смягчить		4,5 кт	-	16	20
G Отжим		Обычный отжим для выстиранной вручную одежды		4,5 кт	-	-	10

* Данные значения расхода являются приблизительными и зависят от количества и типа белья, воды и температуры окружающей среды. Эти данные относятся к самой тёплой воде, разрешённой для каждой программы.

Программы стирки

Бережная стирка - синтетика, тонкие ткани , шерсть 

Программа	Температура	Тип белья	Возможные дополнительные функции	Макс. кол. белья	Данные расхода*		
					Электр. кВтч	Вода, л	Время, мин.
H	30°-60°	СИНТЕТИКА С ПРЕДВАРИТЕЛЬНОЙ СТИРКОЙ синтетика с большой степенью загрязнения, нижнее белье, не требующие глажения рубашки, блузки.		1,5 кт	1	56	90
J	30°-60°	СИНТЕТИКА БЕЗ ПРЕДВАРИТЕЛЬНОЙ СТИРКИ синтетика, нижнее белье, не требующие глажения рубашки со средней степенью загрязнения		1,5 кт	0,7	50	75
K	30°-40°	ШЕРСТЯНЫЕ ВЕЩИ программа стирки для шерстяных вещей, вещей, помеченных символом шерсти, с пометкой "не садится" или "пригодна для машинной стирки"		1 кт	0,45	45	55
L	30°-40°	ТОНКИЕ ТКАНИ для всех тонких тканей, например занавесочных тканей		1,5 кт	0,45	43	50
M Полоскание	ХОЛОДНАЯ СТИРКА	При помощи этой программы можно полоскать выстиранное вручную белье		1,5 кт	0,02	33	25
N Смягчение	ХОЛОДНАЯ СТИРКА	Смягчающее полоскание для выстиранного вручную белья		1,5 кт	-	13	10
P Короткий отжим		Отдельный отжим для окончания программ бережной стирки и для выстиранного вручную белья		1,5 кт	-	-	5
Q Слив		Для слива воды последнего полоскания этих программ		1,5 кт	-	-	1

* Данные значения расхода являются приблизительными и зависят от количества и типа белья, воды и температуры окружающей среды. Эти данные относятся к самой тёплой воде, разрешённой для каждой программы.

Вода последнего полоскания данных программ не сливается, что позволяет белью не мяться. Для выполнения лишь только слива выберите программу **Q**, а для слива и отжима - программу **P**.

Уход за машиной и чистка

1. Чистка корпуса машины

Корпус машины следует мыть раствором, предназначенным для **ручного полоскания посуды**. После мытья корпуса этим неагрессивным раствором промойте его еще раз чистой водой и вытрите.

Важно: Не используйте никаких моющих средств, содержащих спирт.

2. Чистка дозатора стирального порошка

Через некоторое время, стиральные порошки и добавки образуют на стенках дозатора отложения.

Поэтому, время от времени дозатор следует мыть проточной водой. Дозатор вынимается из машины при нажатии на верхнюю защелку, расположенную слева.

Для облегчения чистки дозатора снимите его верхнюю часть, как это показано на рисунке.

Стиральный порошок скапливается и в углублении дозатора. Для чистки углубления можно использовать старую зубную щетку. После чистки установите дозатор на место, и включите программу стирки без белья.

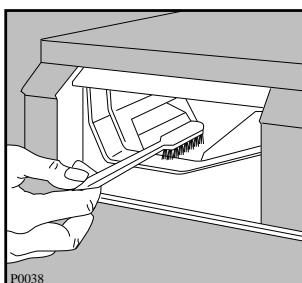
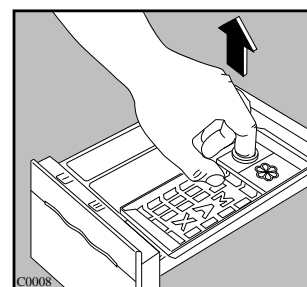
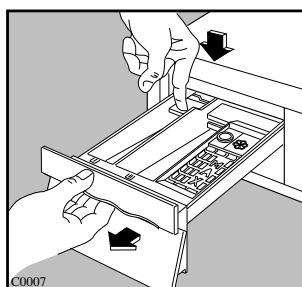

3. Чистка фильтра сливного шланга

На сетке фильтра скапливаются волокна белья. Необходима периодическая чистка сетки фильтра, так как засоренный фильтр затрудняет слив воды из машины.

Откройте крышку фильтра. Поставьте поддон под фильтр, как указано на рисунке. Отверните сетку и выньте ее.

Промойте ее аккуратно проточной водой. Установите сетку на место и закройте крышку.

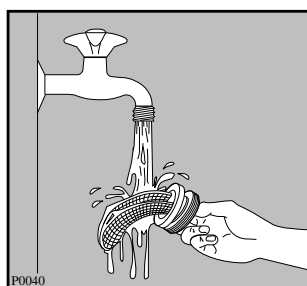
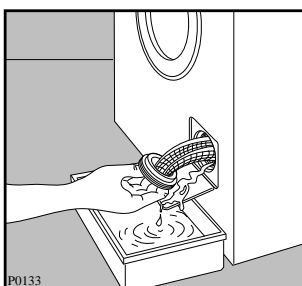
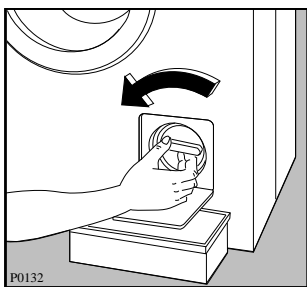
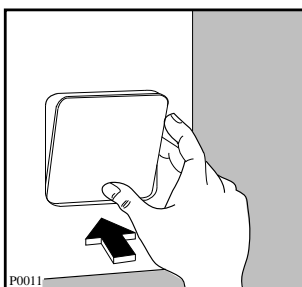

4. Чистка фильтра наливного шланга

При затруднительном заполнении водой, или если на это уходит больше времени, чем обычно, необходимо проверить чистоту фильтра наливного шланга.

Закройте водопроводный кран и отсоедините наливной шланг. Плоскогубцами выньте фильтр из шланга, как указано на рисунке, и очистите его старой зубной щеткой.

Установите фильтр на место и вновь подсоедините наливной шланг к крану.

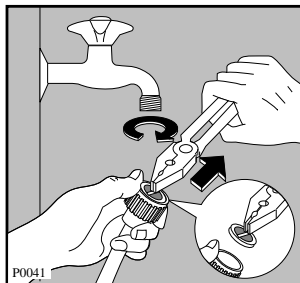

5. Аварийный слив воды

Если машина не сливает воду (сливной насос не работает или засорен сливной шланг), то для слива необходимо:

- отключить вилку от розетки;
- закрыть водопроводный кран;
- дождаться охлаждения воды (если необходимо);
- установить ёмкость под фильтр для сбора воды;
- слегка ослабить фильтр, чтобы вода могла постепенно стекать в ёмкость.

При невозможности доступа к сливному шлангу в случае встроенной установки машины в кухонную мебель необходимо слегка ослабить сливной фильтр, предварительно установив на пол тазик, чтобы в него постепенно стекала вода.

В завершении операции вновь затяните фильтр.

6. Предотвращение замерзания

Если машина установлена в помещении, где температура может опуститься ниже 0°C, необходимо выполнить следующее:

- Закрывать водопроводный кран и отвинтить наливной шланг от крана.
- Опустить конец сливного и наливного шланга в стоящий на полу тазик.
- Включить программу «слив» и дождаться её завершения.
- Выключить машину.
- Вынуть вилку из розетки.
- Завинтить наливной шланг и установить сливной шланг.

При выполнении данных операций, оставшаяся в машине вода будет слита, что предотвратит образование льда в машине, а, следовательно, поломку её компонентов.

При включении машины убедитесь, что температура окружающей среды выше 0°C.

Если машина не работает

Неисправности, которые вы можете устранить самостоятельно.

Возможная неисправность	Вероятная причина
<ul style="list-style-type: none">• Машина не включается:	<ul style="list-style-type: none">• Плохо закрыт загрузочный люк.• Плохо вставлена вилка в розетку питания.• Перегорел главный предохранитель.• Убедитесь, что была выбрана правильная программа.• Не была нажата кнопка ВКЛ/ВЫКЛ.
<ul style="list-style-type: none">• Машина не заливает воду:	<ul style="list-style-type: none">• Убедитесь, что открыт водопроводный кран.• Убедитесь, что из крана поступает вода.• Заливной шланг зажат или перегнут.• Засорен фильтр заливного шланга.• Плохо закрыт загрузочный люк.
<ul style="list-style-type: none">• Машина заливает и немедленно сливает воду:	<ul style="list-style-type: none">• Конец сливного шланга расположен слишком низко. Смотри соответствующий параграф в разделе “слив воды”.
<ul style="list-style-type: none">• Машина не сливает воду и/или не отжимает:	<ul style="list-style-type: none">• Сливной шланг зажат или перегнут.• Была выбрана программа, заканчивающаяся с водой в баке.• Проверьте чистоту фильтра.
<ul style="list-style-type: none">• Вода на полу:	<ul style="list-style-type: none">• Было использовано слишком большое количество порошка или его неправильный тип (слишком большое пенообразование).• Проверить течи соединительных деталей заливного шланга. Не всегда можно обнаружить утечку воды из шланга, поэтому проверьте, влажен ли он.• Сливной шланг может быть повреждён.
<ul style="list-style-type: none">• Машина вибрирует или шумит:	<ul style="list-style-type: none">• Не были удалены внутренние упаковочные детали• Машина касается стен или мебели• Убедитесь, что ножки прочно стоят на полу.• Бельё неравномерно уложено в барабане• Слишком малое количество белья в барабане

Возможная неисправность	Вероятная причина
<ul style="list-style-type: none"> Отжим начинается с задержкой или не выполняется: 	<ul style="list-style-type: none"> Сработала система электронного контроля дисбаланса, потому что бельё в барабане было уложено неравномерно. Бельё равномерно распределится в барабане при изменении направления вращения. Это может произойти несколько раз, прежде чем дисбаланс исчезнет и будет выполнен нормальный отжим. Если через 10 минут бельё не уложилось равномерно, то отжим не будет выполнен. В этом случае необходимо распределить бельё вручную и вновь выбрать программу отжима.
<ul style="list-style-type: none"> Машина издаёт непривычный шум: 	<ul style="list-style-type: none"> Машина оборудована двигателем с коллектором, который издаёт шум, отличающийся от шума обычных двигателей. Данный двигатель обеспечивает плавное включение отжима и лучшее распределение белья в барабане, что положительно сказывается на устойчивости машины.
<ul style="list-style-type: none"> В машине не видно воды: 	<ul style="list-style-type: none"> Данные машины, продукты современной технологии, работают очень экономично, с пониженным расходом воды, обеспечивая, тем не менее, отличные результаты.
<ul style="list-style-type: none"> Загрузочный люк не открывается: 	<ul style="list-style-type: none"> Программа продолжает работу. Загрузочный люк не разблокировался, горит лампа блокировки. Вода в баке.
<ul style="list-style-type: none"> Остатки моющего средства после цикла стирки: 	<ul style="list-style-type: none"> Возможно, причиной являются нерастворимые компоненты, содержащиеся в современных моющих средствах. Это не является признаком неправильного полоскания. Очистите бельё щёткой и вытрясите его, при необходимости выстирайте вновь.
<ul style="list-style-type: none"> Остатки пены после последнего полоскания: 	<ul style="list-style-type: none"> Современные моющие средства могут образовывать пену даже после полоскания, но это не влияет на качество стирки.
<ul style="list-style-type: none"> Неудовлетворительные результаты стирки: 	<ul style="list-style-type: none"> Недостаточное количество моющего средства или же его неправильный выбор. Стойкие пятна не были обработаны перед стиркой. Была выбрана неправильная температура или программа стирки. Чрезмерная загрузка белья.

Если вы не в состоянии определить или устранить проблемы, то вы можете обратиться в наш Сервисный Центр. Запишите номер модели, заводской номер и дату покупки машины, так как эти сведения потребуются Сервисному Центру.

